

FORMULARZ ZGŁOSZENIOWY

DANE KLIENTA

Imię i nazwisko:

Ulica:

Kod pocztowy:

Miasto:

Preferowana forma kontaktu:

telefon:

e-mail:

DANE SKLEPU

KLIENT INDYWIDUALNY - PROSZĘ
ODESŁAĆ NA ADRES KLIENTA

pieczęć sklepu

nr Klienta

nr zgłoszenia

____ / ____ / ____ r.
data zgłoszenia

DANE PRODUKTU

Marka:

Ref.:

Nr seryjny:

zegarek biżuteria

Załączniki: karta gwar.; paragon; inny:

Data zakupu: ____ / ____ / ____ r.

STAN ZEGARKA

Zaznacz uszkodzenia

Przód

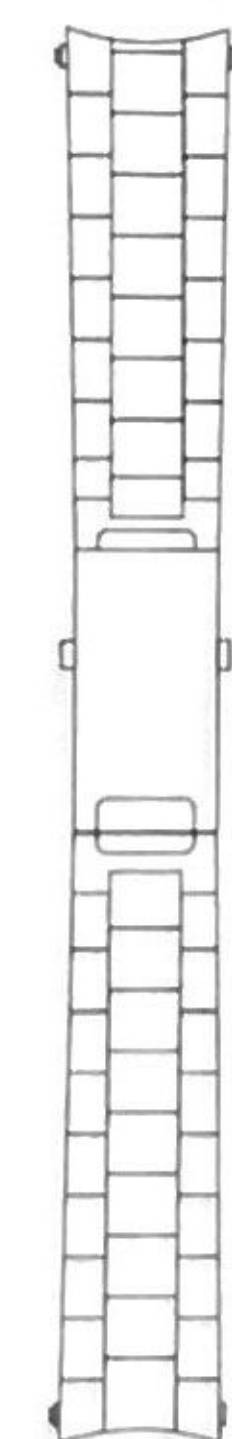
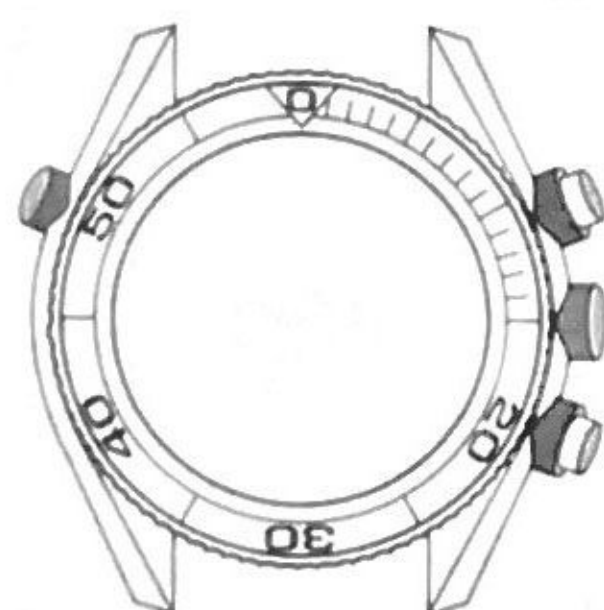

Tył

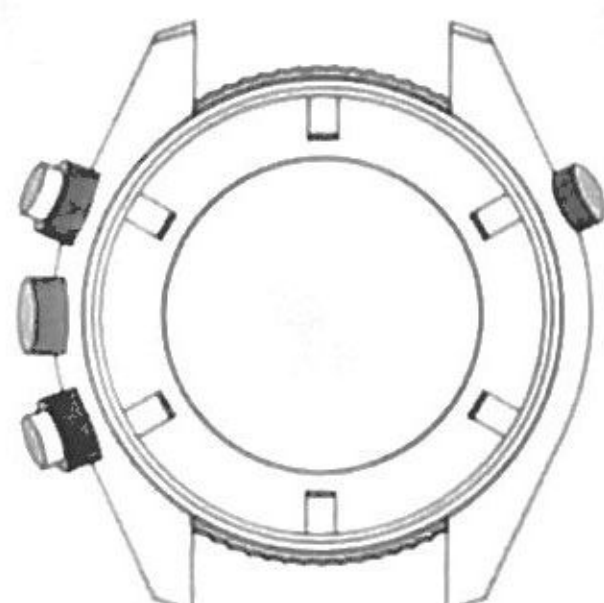

Bransoleta
- ilość ogniw od
góry:

Ogniwa - od dołu:

Koperta jest:

- (020) lekko porysowana
- (084) mocno porysowana
- (021) uderzona
- (084) uszkodzona
- (025) przebarwiona

Bezel jest:

- (146) porysowany
- (132) uderzony
- (137) brak

Koronka jest:

- (160) uszkodzona
- (985) uderzona
- nie działa prawidłowo
- (985) uderzona
- (161) brak

Szkiełko jest:

- (154) zarysowane
- (153) z porysowaną powłoką
- (156) pęknięte
- (158) brak

Bransoleta jest:

- (171) porysowana
- (172) uszkodzona
- (176) brak

Pasek jest:

- (174) używany
- (184) zużyty
- (172) uszkodzony
- (176) brak

Zapięcie jest:

- porysowane
- (190) uszkodzone
- (191) brak

Opis usterki:

Odchyłka dokładności chodu: _____ s/dobę.

Data stwierdzenia usterki: ____ / ____ / ____ r.

Inne uszkodzenia: _____

Powyższy opis stanu zegarka jest wstępnym opisem dokonany przez pracownika sklepu. Stan zegarka zostanie dokładnie zweryfikowany podczas diagnozy w serwisie.

Chcę otrzymać wycenę wymiany: paska; bransolety; szkła; koperty, bezla; inne: _____

Wyrażam zgodę na wykonanie serwisu pozagwarancyjnego, bez konieczności potwierdzania kosztorysu do kwoty: _____ zł (brutto).
Informujemy, że w przypadku skomplikowanych zegarków i ze względu na konieczność sprowadzenia dodatkowych części, czas serwisu może trwać do 90 dni.

Data: _____

Podpis Klienta: _____

POKWITOWANIE ODBIORU

Data odbioru: _____

Podpis Klienta: _____